



## BREAD SLICER (SM302)

The Doyon SM302 bread slicer is simply your best buy for slicing up to 240 loaves per hour. Very compact it comes with a standard packing shelf on top and a loaf pusher. Loaves are fed through the slicer by a weight assisted gravity chute.

## TRANCHEUSE (SM302)

La trancheuse à pain SM302 de Doyon est très facile à opérer avec une chute à gravité, poussoir à pain et tablette à emballer. Très compacte, elle permet de trancher jusqu'à 240 pains à l'heure.

**SM302**

“Superior **quality** product  
 at an **affordable** price !”

“**Qualité** supérieure à un  
 prix **abordable** !”

## Bread slicer FEATURING

- Table model
- 15” wide blade holder
- Slices loaves of up to 5” high
- Up to 240 loaves/hour capacity
- Slices to 5/8” thickness
- 22” long gravity infeed chute
- 1/4 HP motor
- 120V - 6A - 60 Hz
- One year parts and labor limited warranty

## OPTIONAL

- SM302A : slices 3/4” thickness
- SM302B : slices 1/2” thickness
- SM302C : slices 1” thickness
- Stainless steel table on casters (SS2830C)

## Trancheuse à pain CARACTÉRISTIQUES

- Modèle de table
- Support de lame de 15” de large
- Tranche des pains jusqu'à 5” de haut
- Tranche jusqu'à 240 pains à l'heure
- Tranches de 5/8” d'épaisseur
- Chute à gravité de 22” de long
- Moteur de 1/4 HP
- 120V - 6A - 60 Hz
- Garantie limitée un an pièces et main d'oeuvre

## OPTIONNEL

- SM302A : tranches de 3/4”
- SM302B : tranches de 1/2”
- SM302C : tranches de 1”
- Table sur roulettes en acier inoxydable (SS2830C)

### OVERALL DIMENSIONS

23 7/8" W X 29" H X 27 5/8" D  
(60.5 cm) (73.5 cm) (70 cm)

### ELECTRICAL SYSTEM

120V - 1PH - 6 A - 0.7 kW - 60 Hz

### CAPACITY

Up to 240 loaves (15" W X 5"H) per hour

### SHIPPING WEIGHT

200 lbs (91 kg) approximately

Specifications and design subject to change without notice.

### DIMENSIONS

23 7/8" L X 29" H X 27 5/8" P  
(60.5 cm) (73.5 cm) (70 cm)

### ÉLECTRICITÉ

120V - 1PH - 6 A - 0.7 kW - 60 Hz

### CAPACITÉ

Jusqu'à 240 pains de 15" L X 5"H à l'heure

### POIDS D'EXPÉDITION

200 lbs (91 kg) approximativement

Caractéristiques sujettes à changement sans préavis.

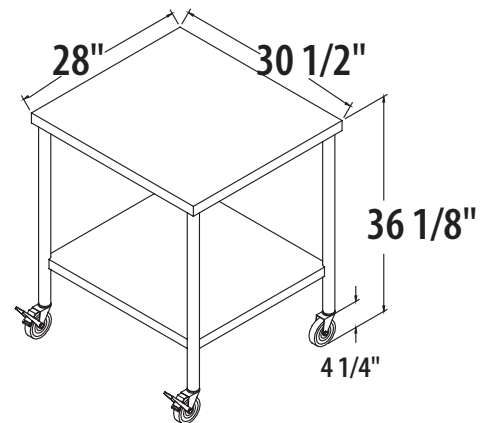
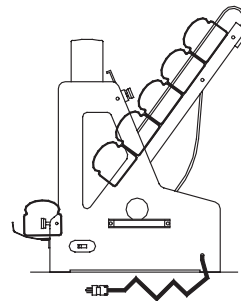
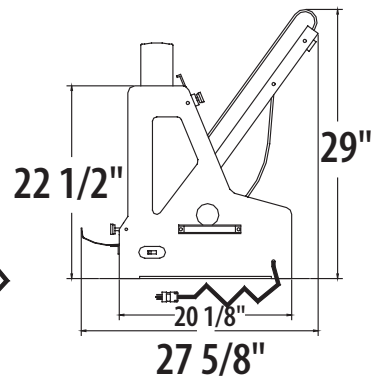
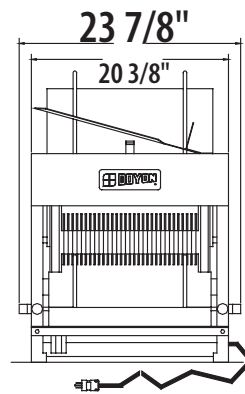

SS2830C



BAKING EQUIPMENT SPECIALISTS  
SPÉCIALISTES EN ÉQUIPEMENT DE CUISSON

SINCE 1950 - DEPUIS 1950

1255, rue Principale  
Linière, Beauce, Québec, Canada G0M 1J0

Telephone.: 418-685-3431  
Canada: 1-800-463-1636  
E-mail : doyon@doyon.qc.ca

Fax: 418-685-3948  
U.S.: 1-800-463-4273  
Internet : http://www.doyon.qc.ca



Your local distributor: / Votre distributeur:

